

SGL600

型式 MACHINE MODEL	ROPING	最大積載量 DUTY LOAD (kg)	シーブ速度 SPEED (m/min)	かご速度 SPEED (m/min)	シーブ径φ SHEAVE (mm)	ロープ径 (mm)	ロープ本数 (本)	電動機回転数 RPM (rpm)	呼称出力 (kw)
SGL600	2 : 1	450	90	45	400	10	3	72	2.1
			120	60				96	2.8
			180	90				144	4.2
		600	90	45				72	2.8
			120	60				96	3.7
			180	90				144	5.6
			210	105				168	6.5
		最大軸荷重 MAX SHAFT LOAD (kg)		3000				巻き上げ機単体重量 MACHINE WEIHT (kg)	

※上記仕様は一例になります。 The above specifications are example.

SGL600

寸法[DIMENSIONS]

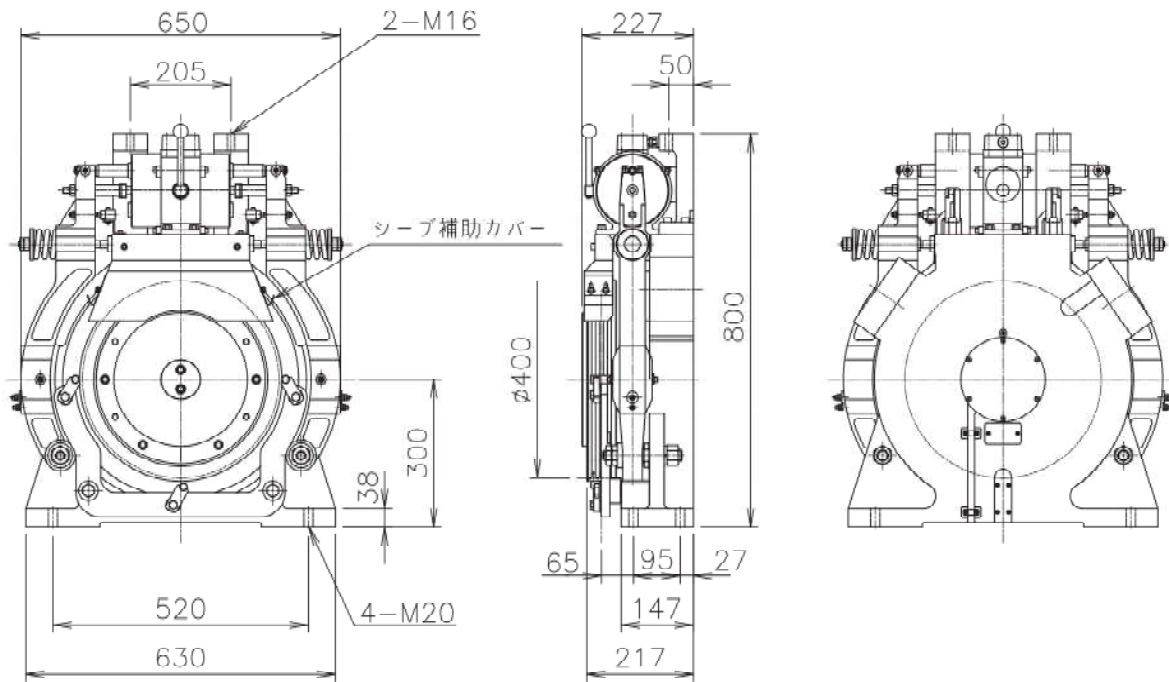

【SGL600】

・重量:350kg(モーター含まず)

・Weight:350kg(Without Motor)

製品の仕様・寸法は予告なく変更する場合がございます。

Product specifications are subject to change without notice.