



SHR2000

| 型式<br>MACHINE MODEL          | ROPING | 最大積載量<br>DUTY LOAD (kg) | シーブ速度<br>SPEED (m/min) | かご速度<br>SPEED (m/min) | ギヤ比<br>GEAR RATIO               | シーブ径の<br>SHEAVE (mm) | ロープ径<br>(mm) | ロープ本数<br>(本) | モーター定格容量<br>MOTOR (kw) |
|------------------------------|--------|-------------------------|------------------------|-----------------------|---------------------------------|----------------------|--------------|--------------|------------------------|
| SHR2000                      | 2 : 1  | 1300                    | 60                     | 30                    | 1/37.7                          | 500                  | 12           | 4~6          | 5.5                    |
|                              |        |                         | 90                     | 45                    | 1/25.8                          |                      |              |              | 7.5                    |
|                              |        | 1600                    | 60                     | 30                    | 1/37.7                          |                      |              |              | 7.5                    |
|                              |        |                         | 90                     | 45                    | 1/25.8                          |                      |              |              | 11                     |
|                              |        | 2000                    | 60                     | 30                    | 1/37.7                          |                      |              |              | 7.5                    |
|                              |        |                         | 90                     | 45                    | 1/25.8                          |                      |              |              | 11                     |
| 最大軸荷重<br>MAX SHAFT LOAD (kg) |        | 5500                    |                        |                       | 巻き上げ機単体重量<br>MACHINE WEIHT (kg) |                      | 580          |              |                        |

※上記仕様は一例になります。 The above specifications are example.

## SHR2000

### 寸法 [DIMENSIONS]

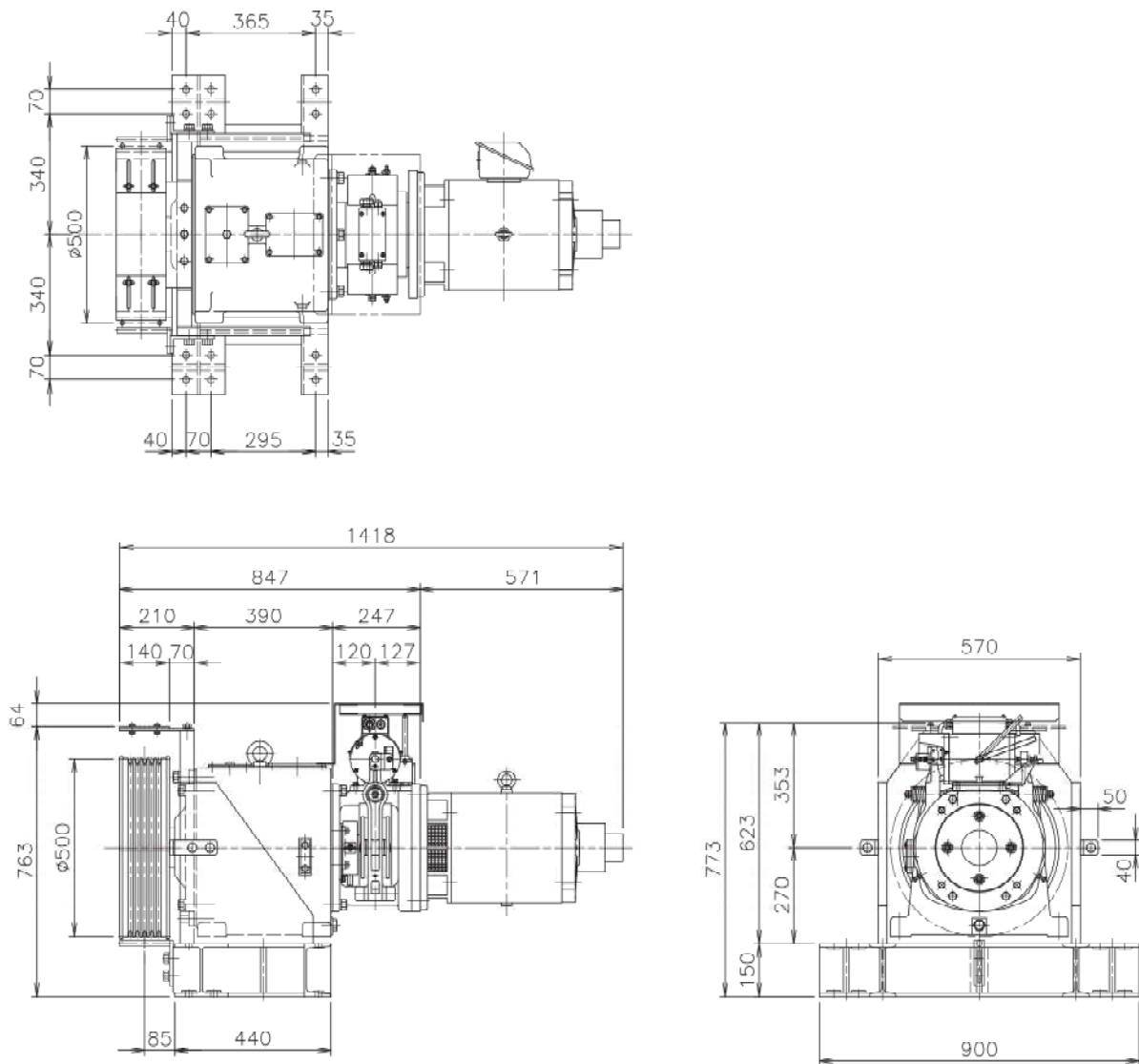

#### 【SHR2000A】

- ・使用オイル: JIS-K2219  
#320相当品 22リットル  
重量: 580kg(モーター含まず)

- ・Lubricating Oil: JIS-K2219  
#320 Equivalent 22L  
Weight: 580kg(Without Motor)

製品の仕様・寸法は予告なく変更する場合がございます。

Product specifications are subject to change without notice.