

SHR4000

型式 MACHINE MODEL	ROPING	最大積載量 DUTY LOAD (kg)	シーブ速度 SPEED (m/min)	かご速度 SPEED (m/min)	ギヤ比 GEAR RATIO	シーブ径の SHEAVE (mm)	ロープ径 (mm)	ロープ本数 (本)	モーター定格容量 MOTOR (kw)
SHR4000	2 : 1	2800	60	30	1/50.3	660	14,16	4~6	11
			90	45	1/33.4				15
		3500	60	30	1/50.3				15
			90	45	1/33.4				22
		4000	60	30	1/50.3				15
			90	45	1/33.4				22
最大軸荷重 MAX SHAFT LOAD (kg)		11000			巻き上げ機単体重量 MACHINE WEIHT (kg)		1215		

※上記仕様は一例になります。 The above specifications are example.

SHR4000

寸法 [DIMENSIONS]

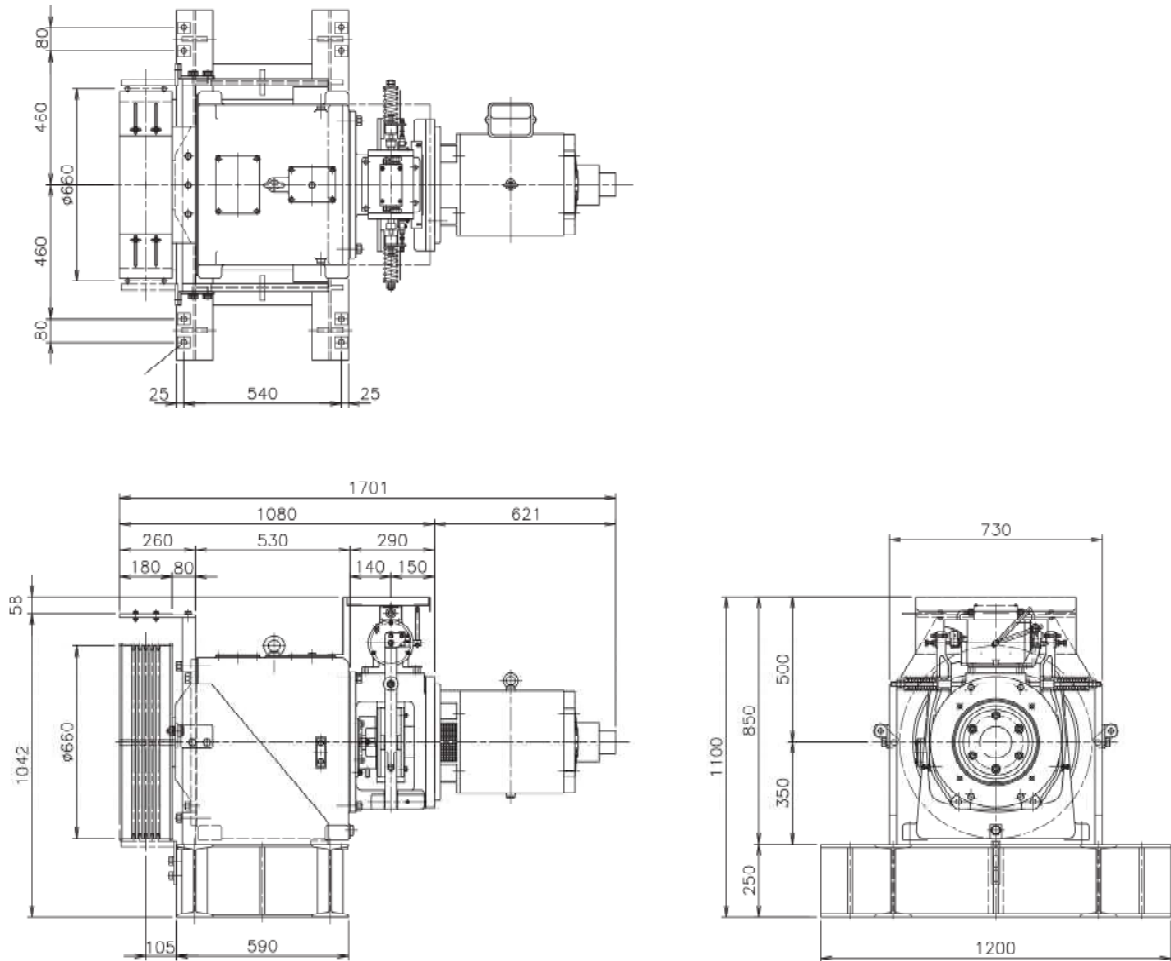

【SHR4000A】

- ・使用オイル: JIS-K2219
#320相当品 58リットル
重量: 1215kg(モーター含まず)

- ・Lubricating Oil: JIS-K2219
#320 Equivalent 58L
Weight: 1215kg(Without Motor)

製品の仕様・寸法は予告なく変更する場合がございます。

Product specifications are subject to change without notice.