

SHR6000

型式 MACHINE MODEL	ROPING	最大積載量 DUTY LOAD (kg)	シーブ速度 SPEED (m/min)	かご速度 SPEED (m/min)	ギヤ比 GEAR RATIO	シーブ径の SHEAVE (mm)	ロープ径 (mm)	ロープ本数 (本)	モーター定格容量 MOTOR (kw)
SHR6000	2 : 1	4500	60	30	1/56.7	750	16 18	5~8 5~7	18.5
			90	45	1/37.7				30
		5000	60	30	1/56.7				18.5
			90	45	1/37.7				30
		6000	60	30	1/56.7				22
			90	45	1/37.7				37
最大軸荷重 MAX SHAFT LOAD (kg)		17000			巻き上げ機単体重量 MACHINE WEIHT (kg)		1855		

※上記仕様は一例になります。 The above specifications are example.

## SHR6000

### 寸法 [DIMENSIONS]

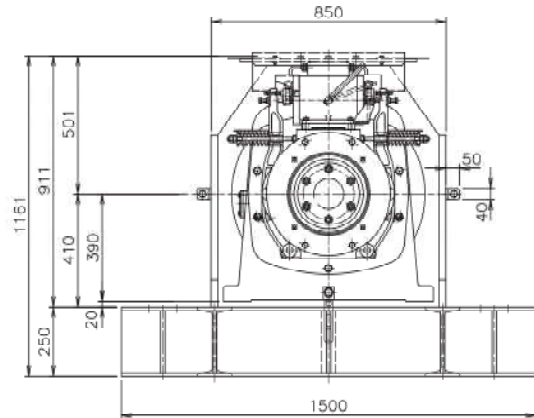
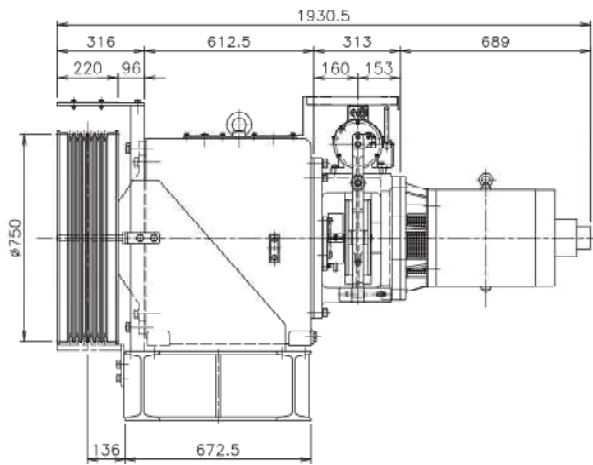
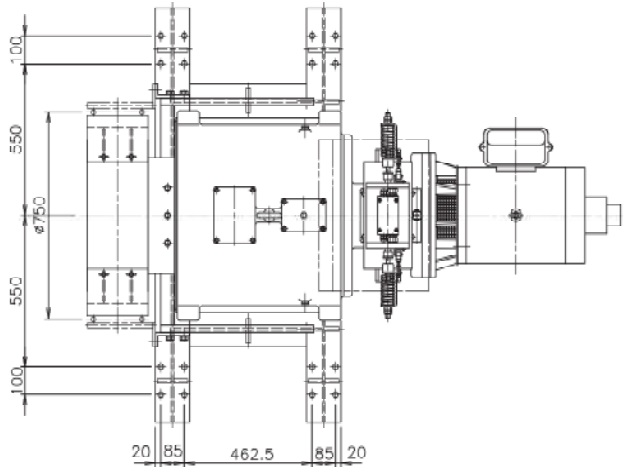

#### 【SHR6000A】

- ・使用オイル: JIS-K2219  
#320相当品 80リットル  
重量: 1855kg(モーター含まず)

- ・Lubricating Oil: JIS-K2219  
#320 Equivalent 80L  
Weight: 1855kg(Without Motor)

製品の仕様・寸法は予告なく変更する場合がございます。

Product specifications are subject to change without notice.