

SK100-2A



SK100-2A

型式 MACHINE MODEL	ROPING	最大積載量 DUTY LOAD (kg)	周波数 Hz	速度 SPEED (m/min)	ギヤ比 GEAR RATIO	シーブ径 SHEAVE (mm)	ロープ径 (mm)	ロープ本数 (本)	モーター定格容量 MOTOR (kw)
SK100-2A	1 : 1	100	50	16	1/70	250	6	2	0.75~1.5 (4P)
				20	1/57	250			
				25	1/45	250			
				30	1/45	300			
				48	2/57	300			
			60	20	1/70	250			
				25	1/57	250			
				30	1/45	250			
				30	1/57	300			
				36	1/45	300			
最大軸荷重 MAX SHAFT LOAD (kg)		750		巻き上げ機重量 (モーター含む) MACHINE WEIGHT WITH MOTOR (kg)		56			

※上記仕様は一例になります。 The above specifications are example.

SK100-2A

寸法[DIMENSIONS]

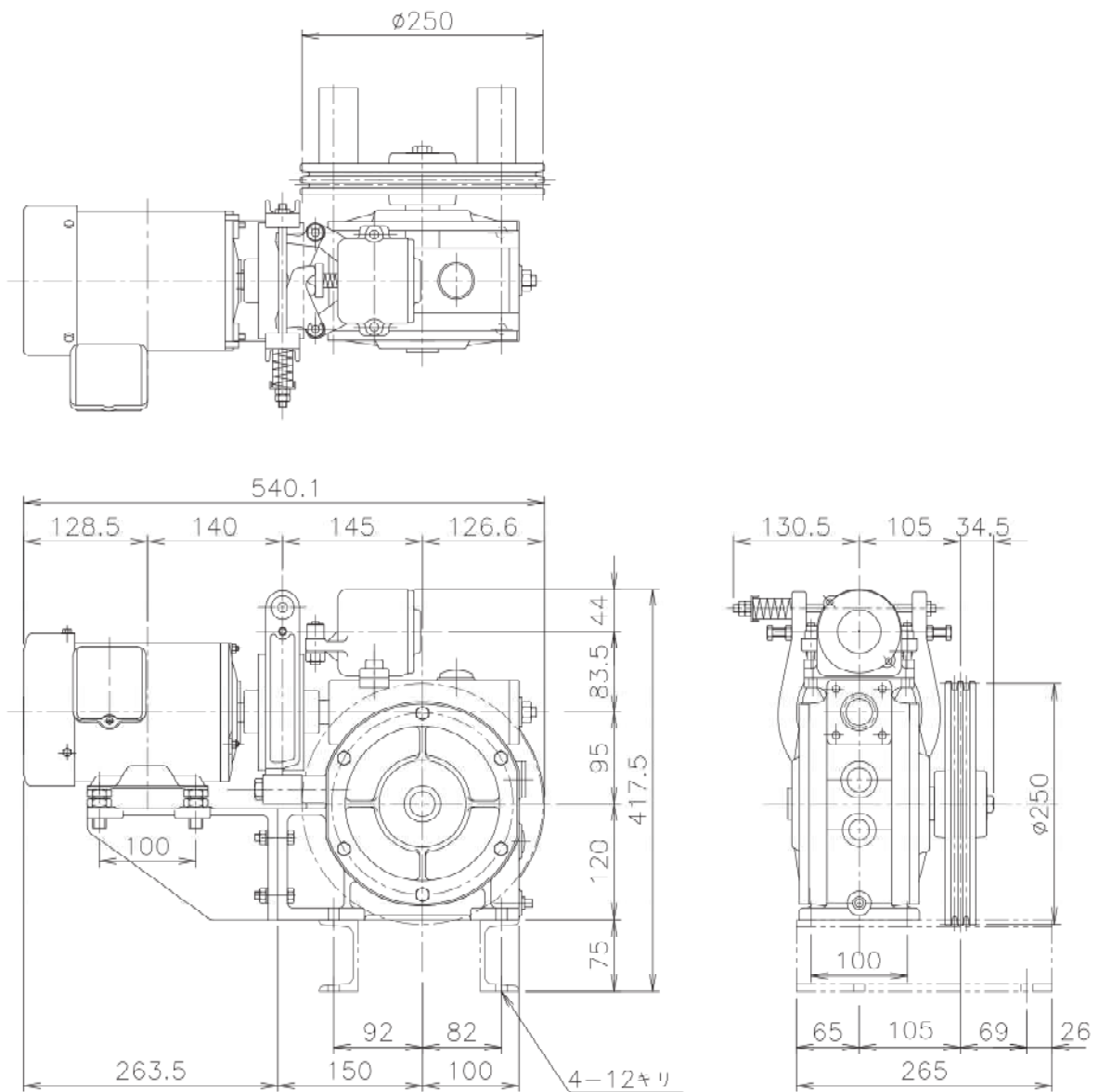

【SK100-2A】

- ・使用オイル:JIS-K2219
#320相当品 1リットル
重量:56kg(モーター含む)
- ・Lubricating Oil:JIS-K2219
#320 Equivalent 1L
Weight:56kg(With Motor)

製品の仕様・寸法は予告なく変更する場合がございます。

Product specifications are subject to change without notice.