

# SKE950F2



SKE950F2

型式 MACHINE MODEL	ROPING	人数	最大積載量 DUTY LOAD (kg)	速度 SPEED (m/min)	ギヤ比 GEAR RATIO	シーブ径 SHEAVE (mm)	ロープ径 (mm)	ロープ本数 (本)	モーター定格容量 MOTOR (kw)
SKE950F2	1 : 1	17	1150	60	1/52	670	12,14,16	4~6	15
				90	2/63	640			18.5
				105	2/63	670			22
				120	2/51	670			22
		20	1350	60	1/52	670			15
				90	2/63	640			22
				105	2/63	670			22
				120	2/51	670			30
		24	1600	60	1/52	670			15
				90	2/63	640			22
				105	2/63	670			30
				120	2/51	670			30
最大軸荷重 MAX SHAFT LOAD (kg)		8000		巻き上げ機単体重量 MACHINE WEIHT (kg)		640			

※上記仕様は一例になります。 The above specifications are example.

## SKE950F2

寸法 [DIMENSIONS]

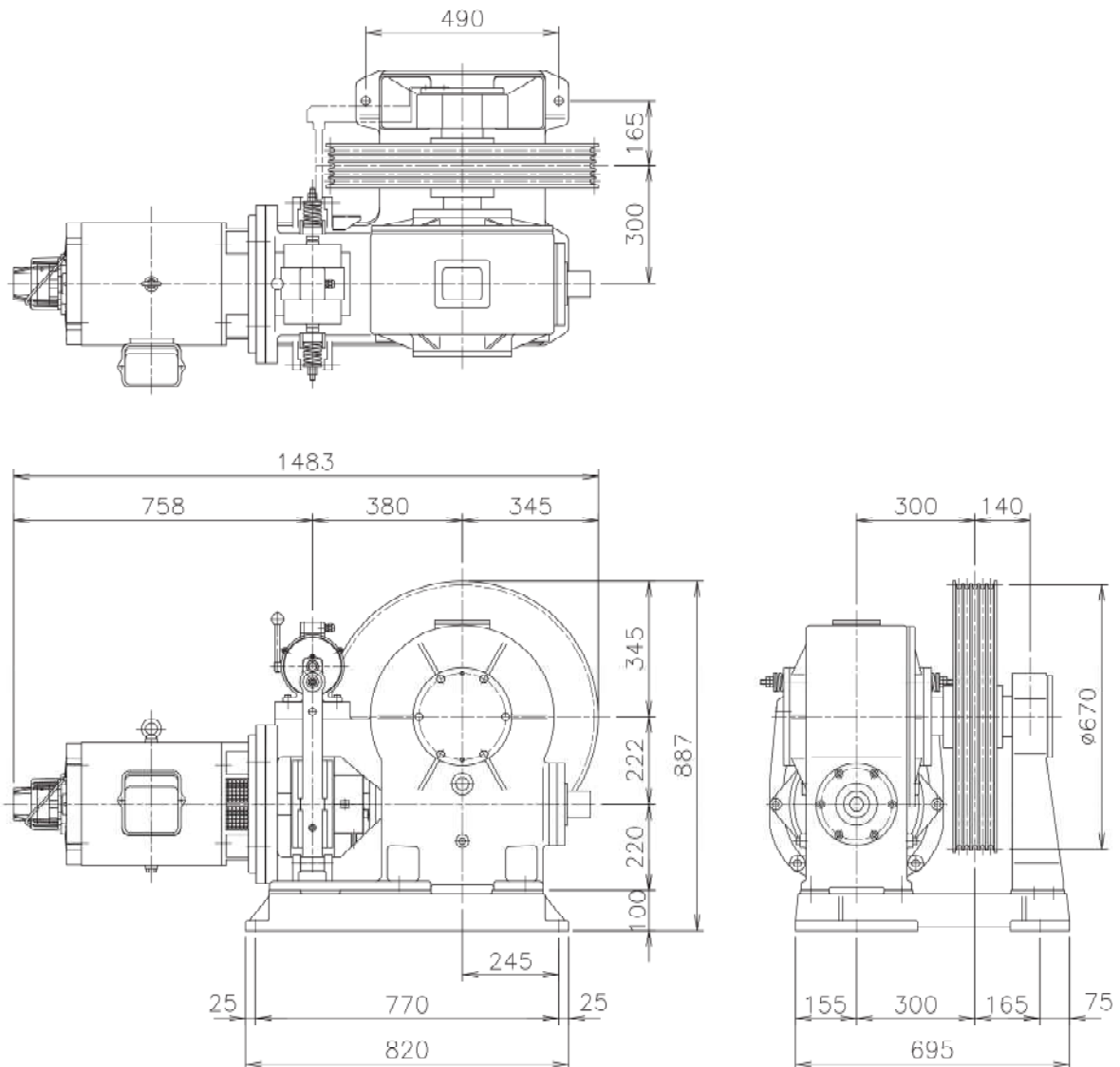

### 【SKE950F2】

- ・使用オイル: JIS-K2219  
#460相当品 11リットル  
重量: 650kg(モーター含まず)

- ・Lubricating Oil: JIS-K2219  
#460 Equivalent 11L  
Weight: 650kg(Without Motor)

製品の仕様・寸法は予告なく変更する場合がございます。

Product specifications are subject to change without notice.