

SKW1300F



SKW1300F

型式 MACHINE MODEL	ROPING	最大積載量 DUTY LOAD (kg)	速度 SPEED (m/min)	ギヤ比 GEAR RATIO	シーブ径φ SHEAVE (mm)	ロープ径 (mm)	ロープ本数 (本)	モーター定格容量 MOTOR (kw)
SKW1300F	1 : 1	1800	60	1/56	750	12×4~6 14×4~6 16×4~6		15
			90	2/77				22
			105	2/65				30
			120	2/57				30
		1600	150	3/73	800	12×4~6 14×4~6 16×4~6	37	
最大軸荷重 MAX SHAFT LOAD (kg)		8500		巻き上げ機単体重量 MACHINE WEIHT (kg)		875		

※上記仕様は一例になります。 The above specifications are example.

SKW1300F
寸法 [DIMENSIONS]

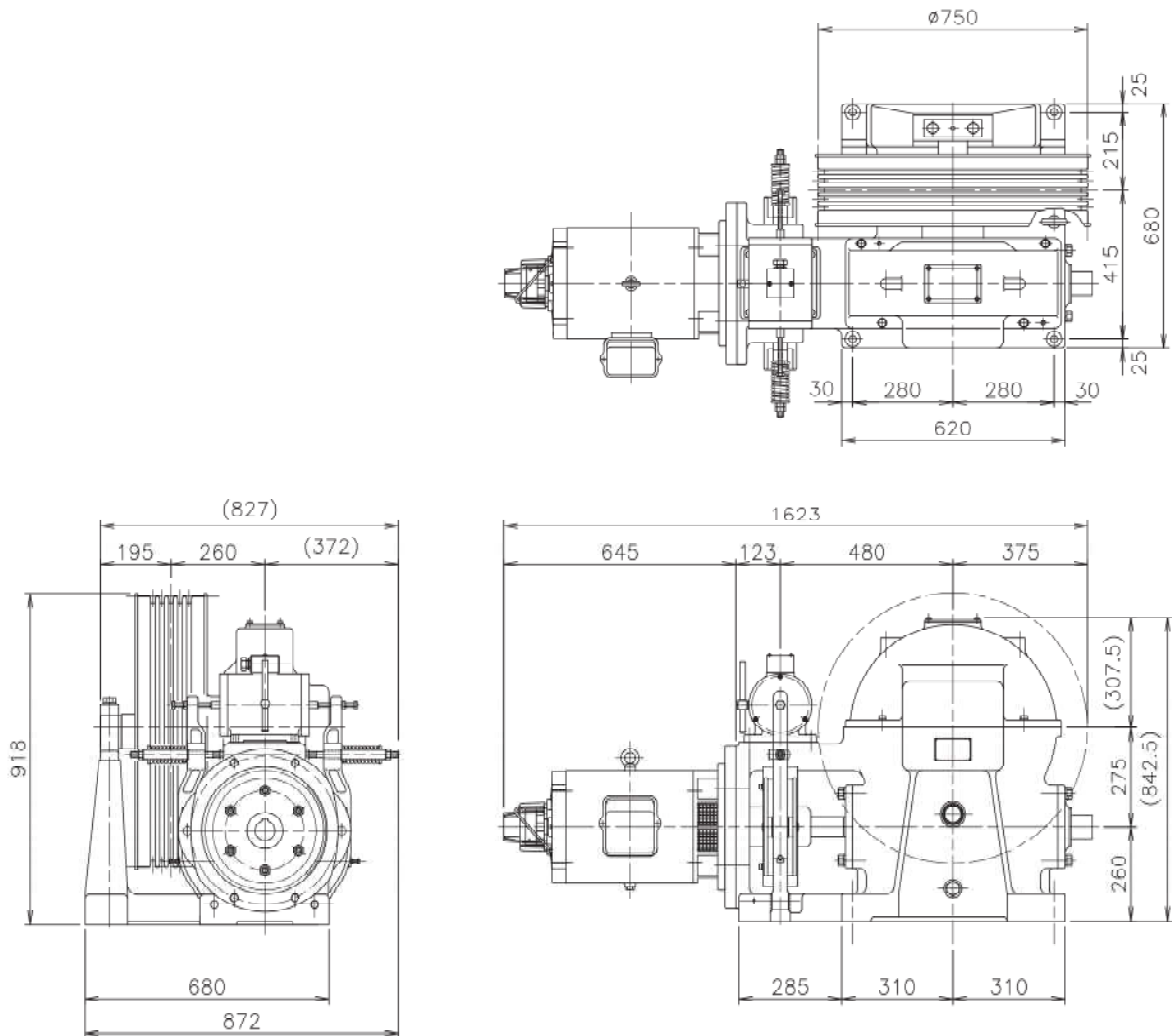

【SKW1300F】

・使用オイル:JIS-K2219
#320相当品 14リットル
重量:875kg(モーター含まず)

・Lubricating Oil:JIS-K2219
#320 Equivalent 14L
Weight:875kg(Without Motor)

製品の仕様・寸法は予告なく変更する場合がございます。

Product specifications are subject to change without notice.