

# SKW1500F

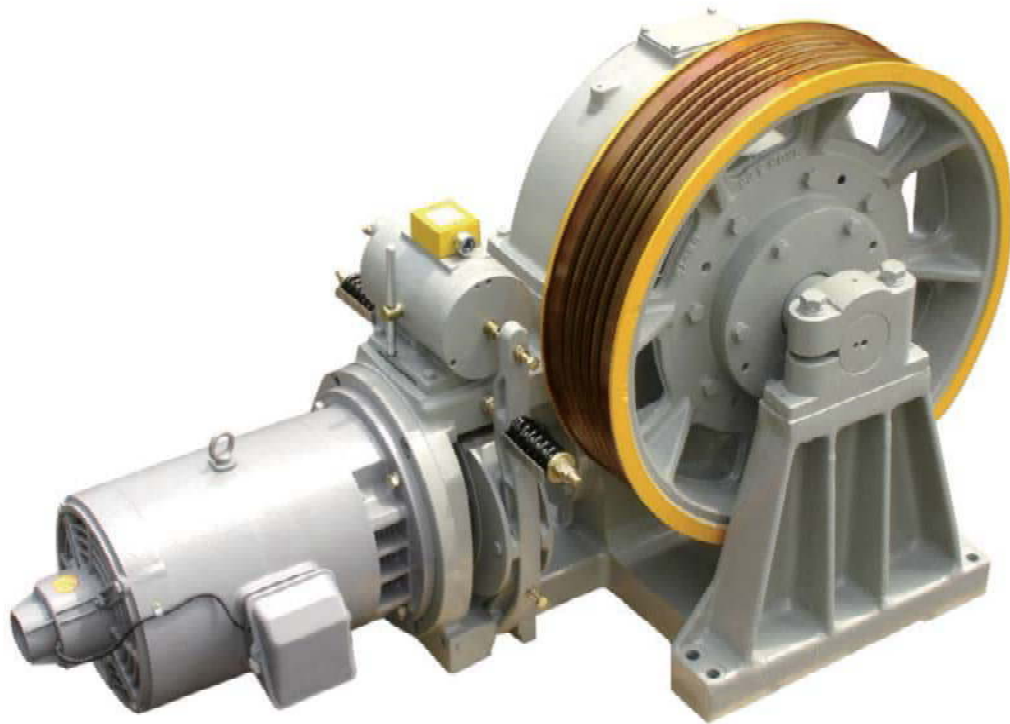

SKW1500F

型式 MACHINE MODEL	ROPING	最大積載量 DUTY LOAD (kg)	速度 SPEED (m/min)	ギヤ比 GEAR RATIO	シーブ径の SHEAVE (mm)	ロープ径 (mm)	ロープ本数 (本)	モーター定格容量 MOTOR (kw)
SKW1500F	1 : 1	2500	60	1/59	800	14 × 6 16 × 6~8		22
			90	2/83				30
			105	2/69				37
			120	3/91				45
		2000	150	3/73				45
最大軸荷重 MAX SHAFT LOAD (kg)		15000		巻き上げ機単体重量 MACHINE WEIHT (kg)		940		

※上記仕様は一例になります。 The above specifications are example.

# SKW1500F

寸法 [DIMENSIONS]

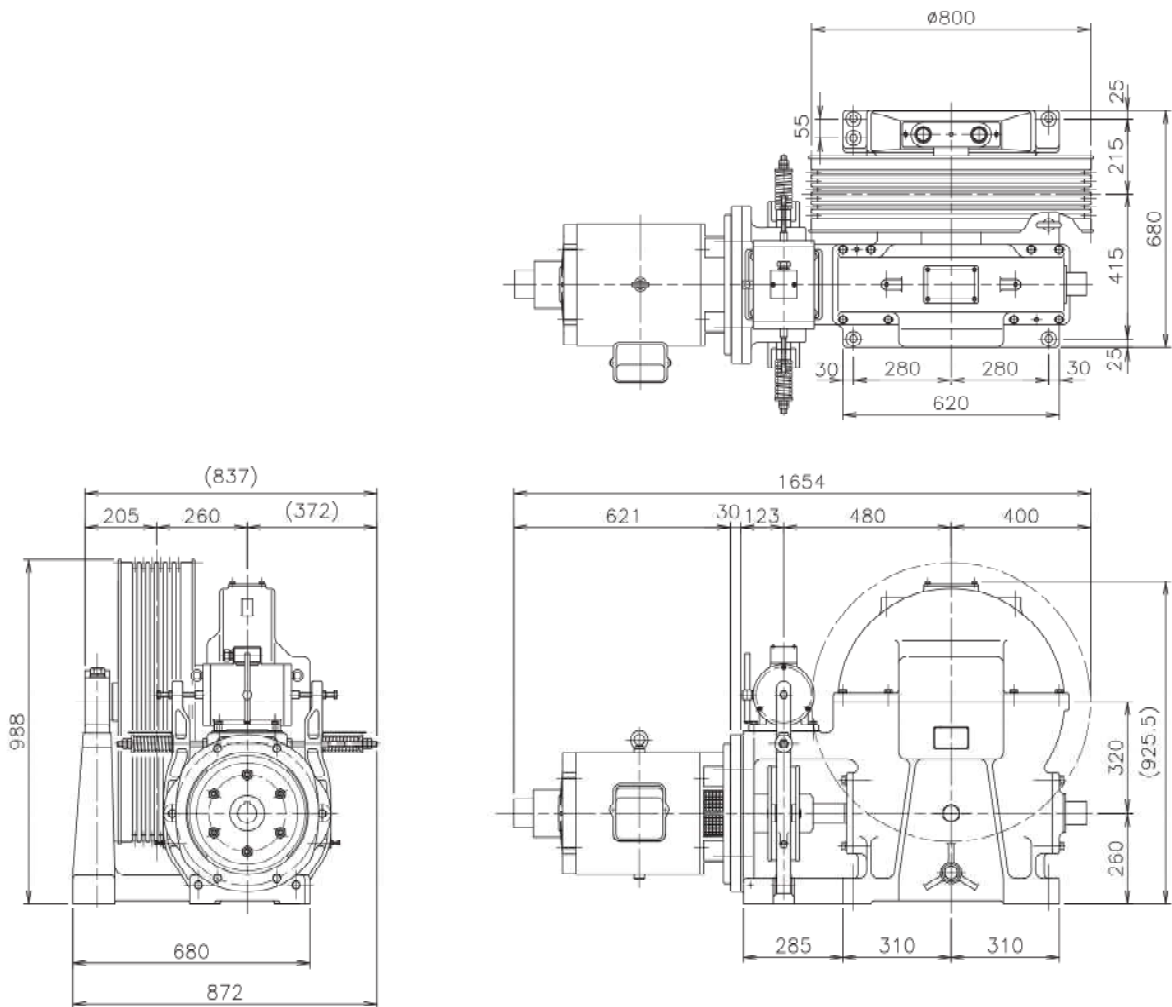

## 【SKW1500F】

- ・使用オイル: JIS-K2219  
#460相当品 17リットル  
重量: 940kg(モーター含まず)

- ・Lubricating Oil: JIS-K2219  
#460 Equivalent 17L  
Weight: 940kg(Without Motor)

製品の仕様・寸法は予告なく変更する場合がございます。

Product specifications are subject to change without notice.