

SK50-2S

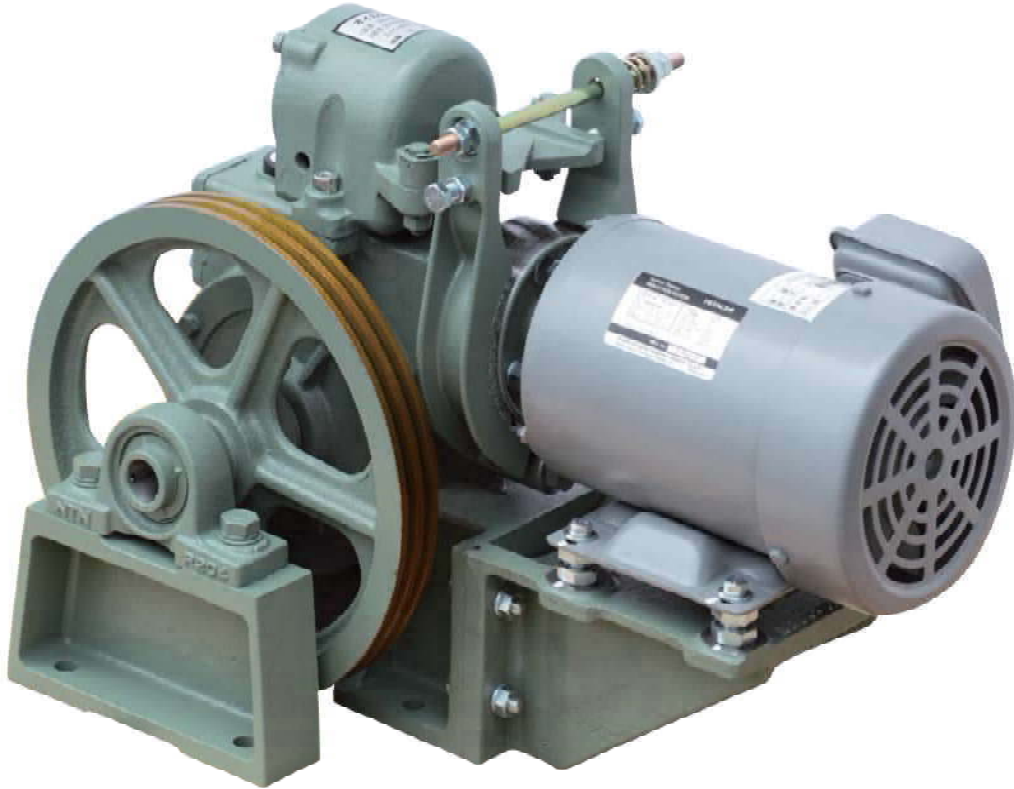

SK50-2S

型式 MACHINE MODEL	ROPING	最大積載量 DUTY LOAD (kg)	周波数 Hz	速度 SPEED (m/min)	ギヤ比 GEAR RATIO	シーブ径 SHEAVE (mm)	ロープ径 (mm)	ロープ本数 (本)	モーター定格容量 MOTOR (kw)
SK50-2S	1 : 1	75	50	20	1/56	240	6	2	0.4 (4P) (0.75 4P)
				25	1/44	240			
				30	1/44	285			
			60	25	1/56	240			
				30	1/44	240			
				36	1/44	285			
最大軸荷重 MAX SHAFT LOAD (kg)		400		巻き上げ機重量 (モーター含む) MACHINE WEIGHT WITH MOTOR (kg)			40		

※上記仕様は一例になります。 The above specifications are example.

SK50-2S

寸法[DIMENSIONS]

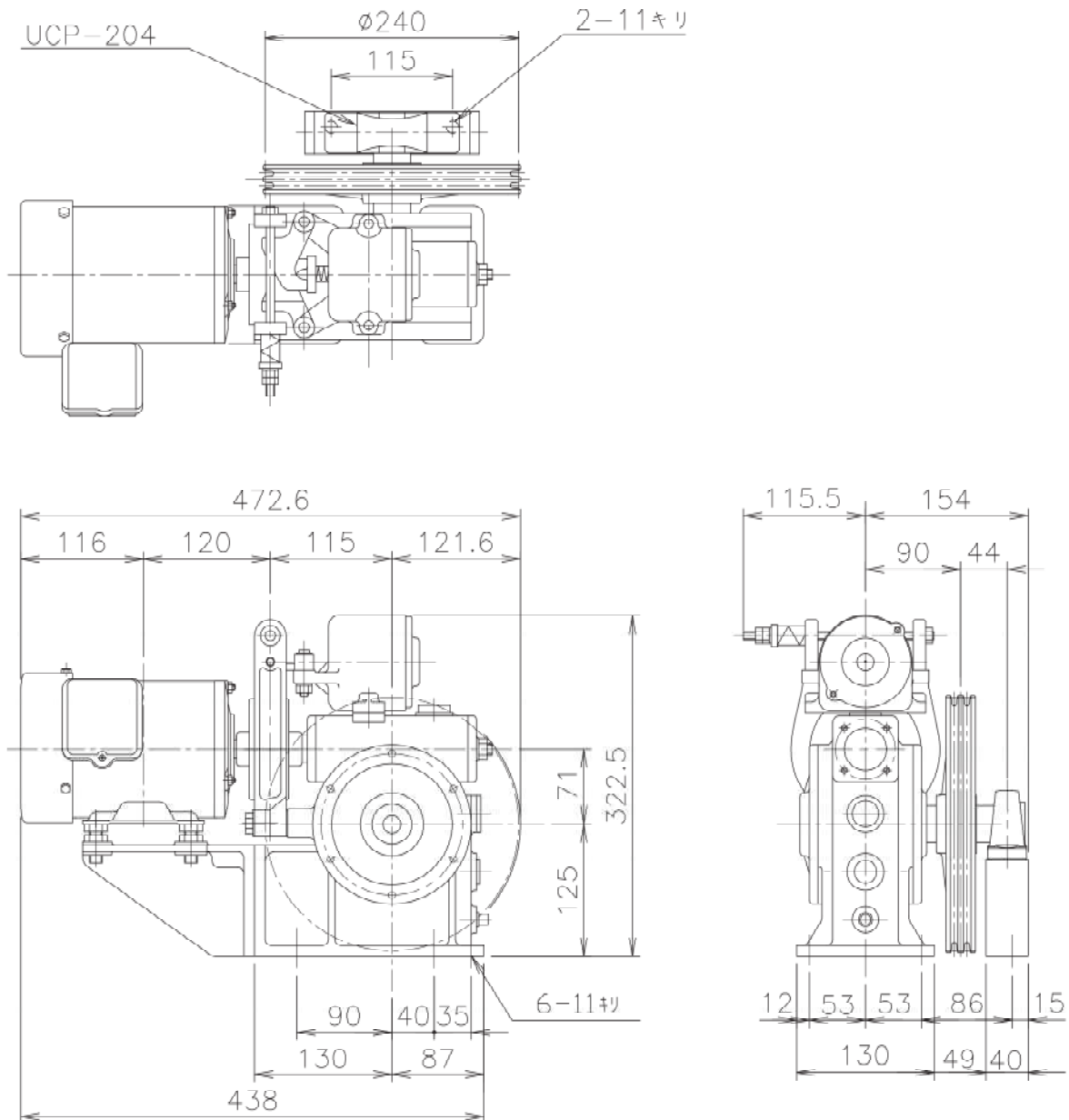

【SK50-2S】

- ・使用オイル:JIS-K2219
#320相当品 0.5リットル
重量:40kg(モーター含む)
- ・Lubricating Oil:JIS-K2219
#320 Equivalent 0.5L
Weight:40kg(With Motor)

製品の仕様・寸法は予告なく変更する場合がございます。

Product specifications are subject to change without notice.